



# Ariz

555V

Wyjątkowo komfortowe i lekkie krzesło konferencyjno - audytoryjne. Można je łączyć w rzędy, co sprawdzi się np. w salach wykładowych. Niezależnie od konfiguracji, to model, który pozwoli wygodnie się rozsiaść, zapewni elastyczność przestrzeni oraz bezpieczeństwo użytkowania.

## Cechy kolekcji:

---

- szerokie możliwości konfiguracyjne, dzięki kilku kolorom plastików i szerokim wachlarzem tkanin tapicerskich
- wersje plastikowe, tapicerowane lub siatkowe
- dostępna wersja z wygodnym podłokietnikiem
- możliwość wysokiego sztaplowania (do 45 sztuk na specjalnym wózku do transportu krzeseł)
- opcja łączenia w rzędy, montażu blatu do pisania oraz kosza na gazety
- certyfikat Möbelfakta - gwarancja trwałości, bezpieczeństwa, dbałości o środowisko i odpowiedzialności społecznej podczas procesu produkcji

## Dane techniczne:

---

### wersja produktu: 555V

siedzisko plastikowe, oparcie siatkowe

### stelaż

Metalowy pręt o przekroju fi 11 mm.

Wersje kolorystyczne:

- czarny (lakierowany proszkowo)
- metalik (lakierowany proszkowo)
- chrom błyszczący (chromowany)

### blat

Z lewej lub z prawej strony, występuje tylko w wersji krzeseł bez podłokietników, kolor stelaża blatu zawsze chrom.

### podłokietniki

Metalowe, zintegrowane ze stelażem, wykończone nakładką PP (kolor nakładki PP koresponduje z kolorami tworzywa):

- nakładki podłokietników dostępne w kolorach maskownicy siedziska.

### stopki

- standard – stopki z wkładką teflonowa (uniwersalne),
- opcja – stopki z wkładką filcowa (do podłóg twardych).

### siedzisko

- z tworzywa

### oparcie

- siatkowe

### waga netto

555V - 6,0 kg

555V 2P - 7,5 kg

### waga brutto

555V - 10,0 kg

555V 2P - 11,5 kg

### sztaplowanie

15/45\* szt. - 555V

10/45\* szt. - 555V 2P

### dodatkowe

- łączenie w rzędy
- wózek do transportu krzeseł (W)
- kosz na gazety (K)

## Wymiary:

---

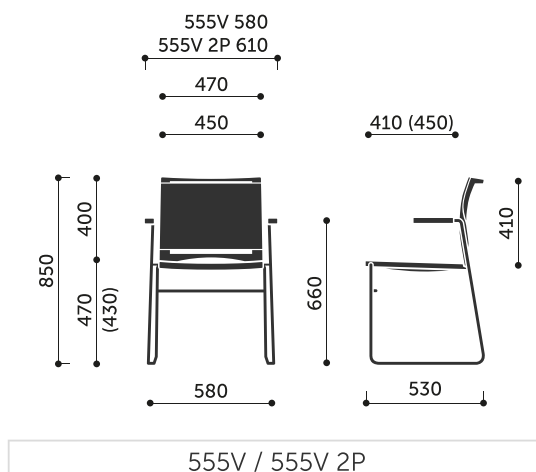

**Wymiary innych modeli z kolekcji:**

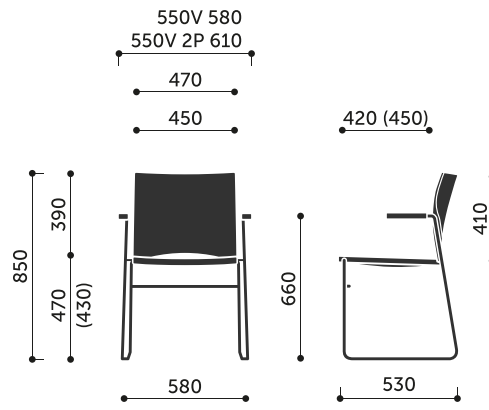

550V / 550V 2P

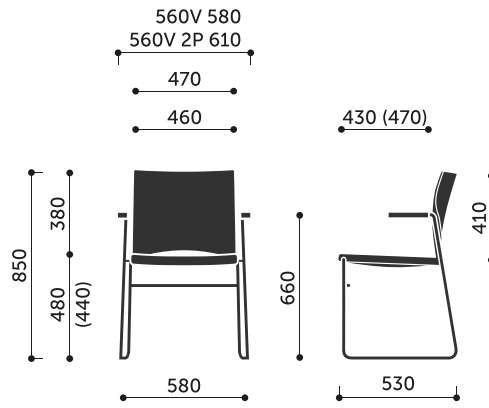

560V / 560V 2P

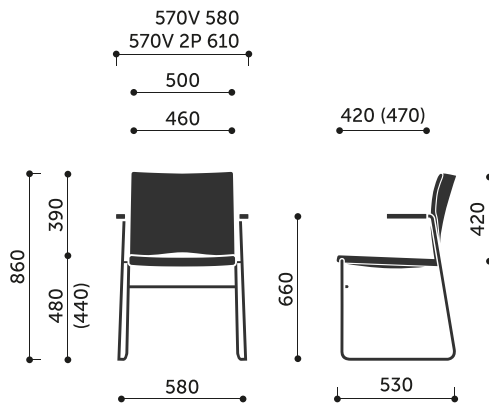

570V / 570V 2P

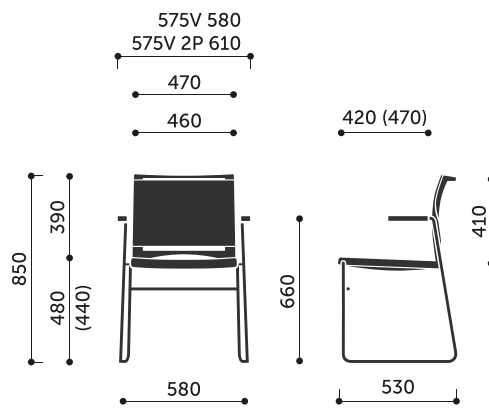

575V / 575V 2P

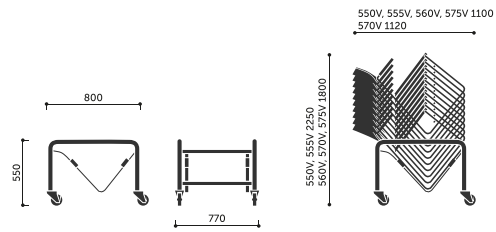

W

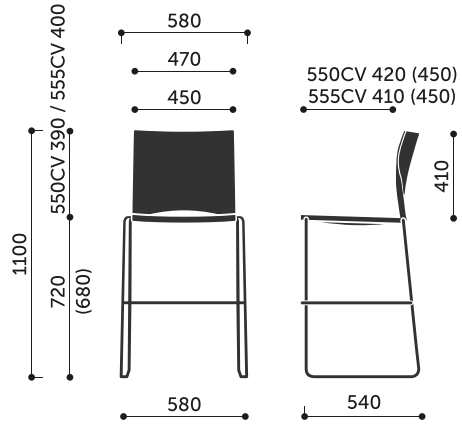

550CV / 555CV

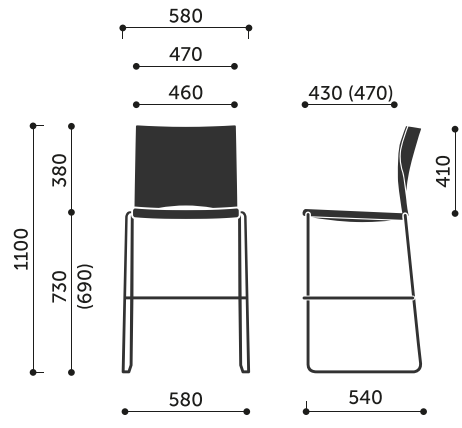

560CV

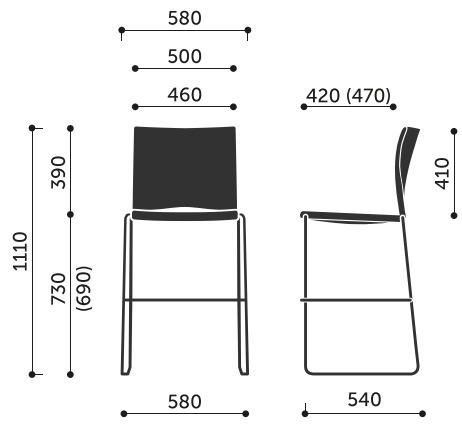

570CV / 575CV

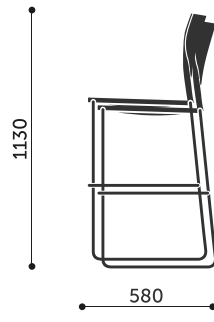

CV